

CUERPO CONECTOR HEMBRA PASO 6.20 MM 2 VIAS

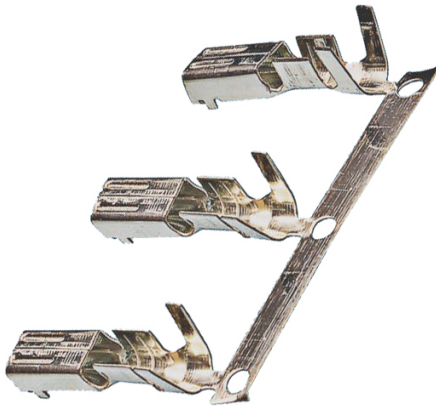

Características mecánicas

- Ciclos de vida útil recomendados: 25 ciclos
- Fuerza inserción / extracción: 12.00 Kgf 14 AWG
11.00 Kgf 16 AWG
9.00 Kgf 18 AWG
7.00 Kgf 20 AWG

DESCRIPTION

- Para engaste en cables de 14 a 20 AWG
- Uso en cajas de engaste paso 6.20 mm. serie 6200
- Contacto macho estañado con uñeta de retención
- Máximo diámetro de aislante 4.10 mm (0.161")

Material

- Contacto de latón estañado
- Temperatura de trabajo: de -40°C a +105°C

CHARACTERISTICS

- Corriente: < 20 A
- Resistencia de contacto: < 7 mΩ

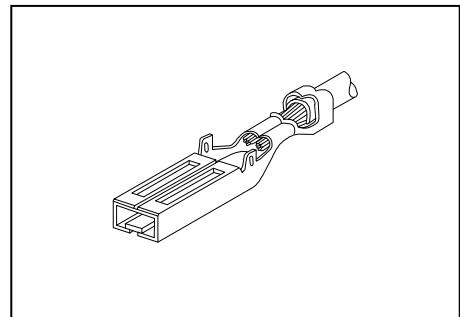

Dimensiones

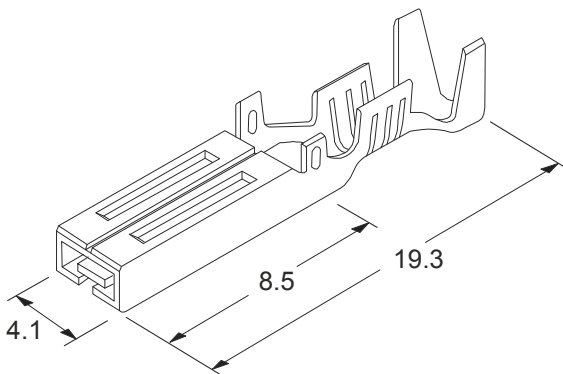

6202 - T- 00- E
1 2

1. Serie

2. (T) Acabado de los contactos

- T = 2. Estañado

2. (E) Opciones de empaquetado

- E = 0. Cadena
- E = 1. Pieza suelta